

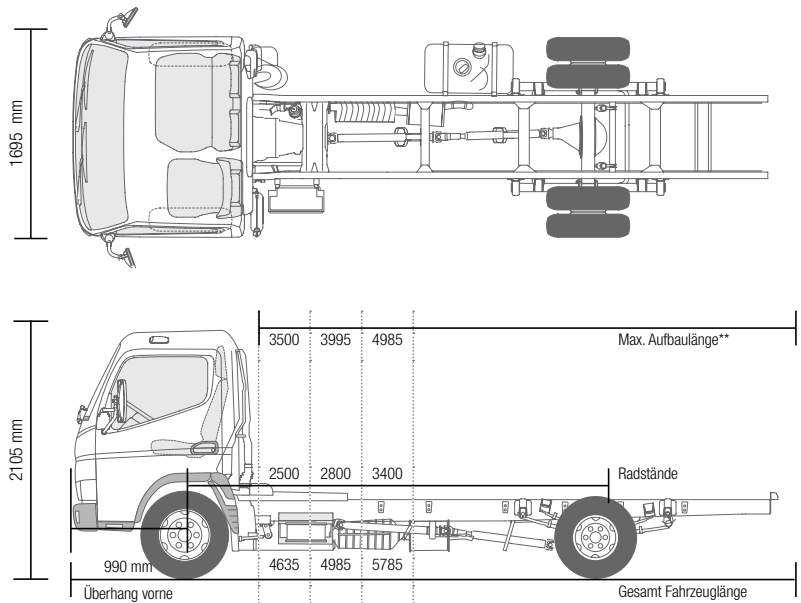

CANTER 3S15



Maße/Abmessungen

Modell	Fahrzeugtyp	3S15		
	Kabinentyp / Besatzung	Standard, Einzelkabine / 3		
	Baumuster	46806211	46806311	46806511
	FUSO Modellcode	FEA01BL4SEAT	FEA01CL4SEAT	FEA01CL4SEAT

ABMESSUNGEN mm

Radstand		2500	2800	3400
Gesamtlänge		4635	4985	5785
Kabinenlänge			1510	
Gesamtbreite			1700	
Kabinenbreite			1695	
Gesamthöhe			2105	
Spurweite	Vorne / Hinten		1405 / 1255	
Rahmenhöhe (am Rahmenende)			730	
Bodenfreiheit			165	
Kabine bis Hinterachse		1975	2275	2875
Kabine bis Rahmenende		3120	3470	4270
Max. Aufbauhöhe**		3500	3995	4985
Rahmenbreite			700	
Überhang vorn			990	
Überhang hinten		1145	1195	1395
Vorderachse bis Anfang Aufbau			625	
Empfohlener Abstand Kabine zu Aufbau			100	

GEWICHT UNBELADEN kg

Leergewicht*		1870	1880	1910
	Vorne* / Hinten*	1390 / 480	1395 / 485	1415 / 495
Minimales Fahrzeuggewicht		2105	2115	2145
Max. Gesamtgewicht			3500	
	Vorne / Hinten		1900 / 2500	
Max. Lastzug-Gesamtgewicht			7000	
Fahrgestelltragfähigkeit		1630	1620	1590

BERECHNETE LEISTUNG

Max. Geschwindigkeit	km/h		148	
Max. Steigfähigkeit	(tan q)%		57,5	
Min. Wendekreis (m)	Bordstein zu Bordstein	9,0	10,0	11,8
	Wand zu Wand	10,2	11,2	13,0

* einschließlich Kühlmittel, Öl, 90 % Kraftstoff, Reifendichtmittel, Werkzeug und Fahrer mit 75 kg; ** berechneter Höchstwert. Sollte je nach montiertem Aufbau und jeweiliger Anwendung überprüft werden. Änderungen vorbehalten. Die Angaben in diesem Datenblatt sind als annähernd zu betrachten. Die Abbildungen können auch Zubehör und Sonderausstattungen enthalten, die nicht zum serienmäßigen Lieferumfang gehören. Dieses Datenblatt kann ebenso Typen und Betreuungsleistungen beinhalten, die in einzelnen Ländern nicht angeboten werden.



CANTER 3S15

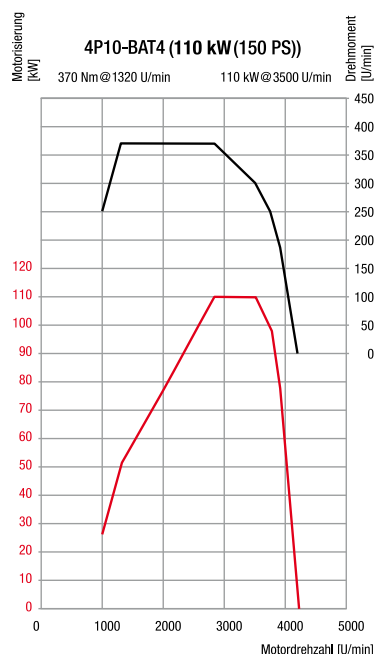

Motor/Antrieb/Chassis

MOTOR (Euro 5b+)

Modell	4P10-BAT4	
Typ	Wassergekühlter Viertakt-Dieselmotor mit Turboaufladung und Direkteinspritzung mit Ladeluftkühler	
Anzahl der Zylinder	4 in Reihe	
Hubraum	2998 cm ³	
Max. Leistung	110 kW (150 PS) / 3500 U/Min.	
Max. Drehmoment	370 Nm / 1320 U/Min	
Dieselpartikelfilter	Lebensdauer ca. 300000 km	
Lichtmaschine	Wechselstrom 12 Volt, 140 A	
Abgasnachbehandlung	AGR + DPF	
Emissionsklasse	Euro 5b+	
Nebenantrieb (optional)	Typ	31 kW mit Flansch 31 kW für direkt angeschlossene Pumpen
	Drehmoment bei Höchstleistung	196 Nm
	Übersetzung	1:0,644 1:0,638
	Drehzahl bei Höchstleistung	1500 U/Min

ANTRIEBSSTRANG

Getriebe	Modell	M038S5 (Schaltgetriebe)
	Typ	Manuelles Schaltgetriebe, 5 Vorwärts- und 1 Rückwärtsgang
	Übersetzungsverhältnis	5,494 - 3,193 - 1,689 - 1,000 - 0,723 Rückw. 5,494
Enduntersetzungsgetriebe	Verhältnis	3,909 (Opt. 4,111)

CHASSIS

Vorderachse/ Hinterachse	Modell	F100T / R015T
	Belastbarkeit	1900 kg / 2500 kg
Reifen		195/75R16C 107/105 R
		vorn Einfachbereifung, hinten Doppelbereifung
Rad		16 x 5 JK - 110
Lenkung		Linkslenker
		Kugelumlauf lenkung mit Lenk kraftverstärker, neigbare Teleskoplenksäule mit Lenkradschloss
Bremsen	Betriebsbremse	Hydraulisch mit Vakuum-Servounterstützung, Zweikreis mit lastabhängigem Bremskraftventil an Hinterrädern
	Vorne/hinten	Scheibenbremse (217 x 24)
	Feststellbremse	Mechanische Innenbackenbremse auf Antriebswelle an Getrieberückseite
	Zusatzbremse	Abgasbremse (50 kW)
Aufhängung	Vorne/hinten	Unabhängige Einzelaufhängung (Spiralfeder) mit Stoßdämpfer / Blatt halbfeder mit Stoßdämpfer
Rahmen	Typ	Leiterrahmen mit Verstärkungen und Querträgern
Fassungsvermögen des Kraftstofftanks		70 Liter
Elektrisches System – Batterien		12 Volt (100 AH - 760 A(EN))



CANTER 3S15 DUONIC®

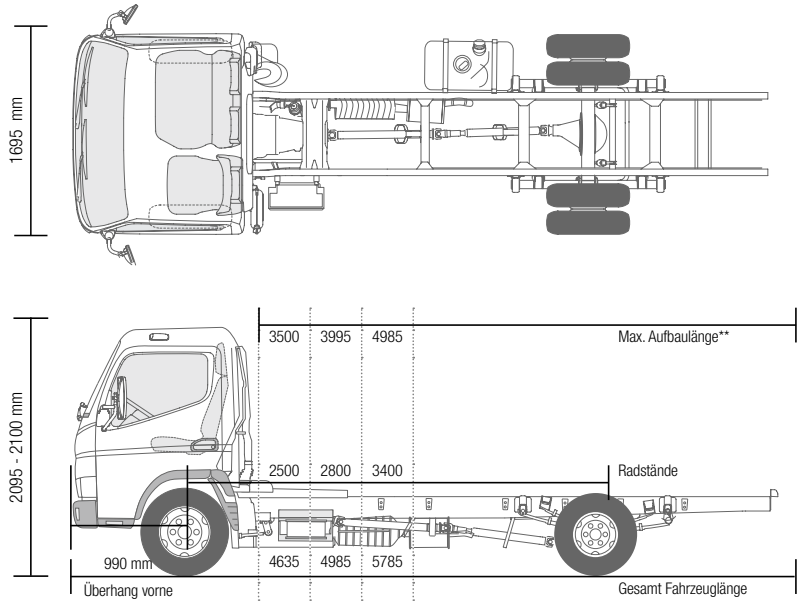

Maße/Abmessungen

Modell	Fahrzeugtyp	3S15		
	Kabinentyp / Besatzung	Standard, Einzelkabine / 3		
	Baumuster	46807211	46807311	46807511
	FUSO Modellcode	FEA01BL3SEAT	FEA01CL3SEAT	FEA01EL3SEAT

ABMESSUNGEN mm

Radstand		2500	2800	3400
Gesamtlänge		4635	4985	5785
Kabinenlänge			1510	
Gesamtbreite			1700	
Kabinenbreite			1695	
Gesamthöhe		2100	2100	2095
Spurweite	Vorne / Hinten	1405 / 1255		
Rahmenhöhe (am Rahmenende)		710		
Bodenfreiheit		165		
Kabine bis Hinterachse		1975	2275	2875
Kabine bis Rahmenende		3120	3470	4270
Max. Aufbauhöhe**		3500	3995	4985
Rahmenbreite		700		
Überhang vorn		990		
Überhang hinten		1145	1195	1395
Vorderachse bis Anfang Aufbau		625		
Empfohlener Abstand Kabine zu Aufbau		100		

GEWICHT UNBELADEN kg

Leergewicht*		1885	1890	1920			
	Vorne* / Hinten*	1400	485	1405	485	1425	495
Minimales Fahrzeuggewicht		2125	2130	2160			
Max. Gesamtgewicht		3500					
	Vorne / Hinten	1900 / 2500					
Max. Lastzug-Gesamtgewicht		7000					
Fahrgestelltragfähigkeit		1615	1610	1580			

BERECHNETE LEISTUNG

Max. Geschwindigkeit	km/h	148		
Max. Steigfähigkeit	(tan q)%	56		
Min. Wendekreis (m)	Bordstein zu Bordstein	9,0	10,0	11,8
	Wand zu Wand	10,2	11,2	13,0

* einschließlich Kühlmittel, Öl, 90 % Kraftstoff, Reifendichtmittel, Werkzeug und Fahrer mit 75 kg; ** berechneter Höchstwert. Sollte je nach montiertem Aufbau und jeweiliger Anwendung überprüft werden. Änderungen vorbehalten. Die Angaben in diesem Datenblatt sind als annähernd zu betrachten. Die Abbildungen können auch Zubehör und Sonderausstattungen enthalten, die nicht zum serienmäßigen Lieferumfang gehören. Dieses Datenblatt kann ebenso Typen und Betreuungsleistungen beinhalten, die in einzelnen Ländern nicht angeboten werden.



CANTER 3S15 DUONIC®

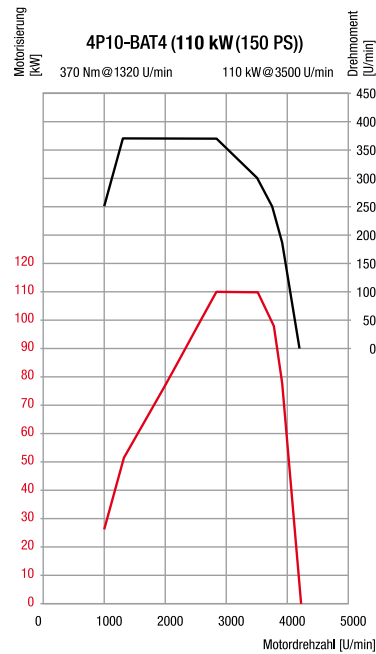

Motor/Antrieb/Chassis		
MOTOR (Euro 5b+)		
Modell	4P10-BAT4	
Typ	Wassergekühlter Viertakt-Dieselmotor mit Turboaufladung und Direkteinspritzung mit Ladeluftkühler	
Anzahl der Zylinder	4 in Reihe	
Hubraum	2998 cm ³	
Max. Leistung	110 kW (150 PS) / 3500 U/Min.	
Max. Drehmoment	370 Nm / 1320 U/Min	
Dieselpartikelfilter	Lebensdauer ca. 300000 km	
Lichtmaschine	Wechselstrom 12 Volt, 140 A	
Abgasnachbehandlung	AGR + DPF	
Emissionsklasse	Euro 5b+	
Nebenantrieb (optional)	Typ	31 kW mit Flansch / 31 kW für direkt angeschlossene Pumpen
	Drehmoment bei Höchstleistung	196 Nm
	Übersetzung	1:0,655 / 1:0,651
	Drehzahl bei Höchstleistung	1500 U/Min
ANTRIEBSSTRANG		
Getriebe	Modell	M038S6 (DUONIC®-Doppelkupplungsgetriebe)
	Typ	Automatisiertes Schaltgetriebe, 6 Vorwärts- und 1 Rückwärtsgang
	Übersetzungsverhältnis	5,397 - 3,788 - 2,310 - 1,474 - 1,000 - 0,701 Rückw. 5,397
Enduntersetzungsgetriebe	Verhältnis	3,909 (Opt. 4,111)
CHASSIS		
Vorderachse/ Hinterachse	Modell	F100T / R015T
	Belastbarkeit	1900 kg / 2500 kg
Reifen		195/75R16C 107/105 R
		vorn Einfachbereifung, hinten Doppelbereifung
Rad		16 x 5 JK - 110
Lenkung		Linkslenker
		Kugelumlauf lenkung mit Lenkverstärker, neigbare Teleskoplenksäule mit Lenkradschloss
Bremsen	Betriebsbremse	Hydraulisch mit Vakuum-Servounterstützung, Zweikreis mit lastabhängigem Bremskraftventil an Hinterrädern
	Vorne/hinten	Scheibenbremse (217 x 24)
	Feststellbremse	Mechanische Innenbackenbremse auf Antriebswelle an Getrieberückseite
	Zusatzbremse	Abgasbremse (50 kW)
Aufhängung	Vorne/hinten	Unabhängige Einzerradaufhängung (Spiralfeder) mit Stoßdämpfer / Blattfeder mit Stoßdämpfer
Rahmen	Typ	Leiterrahmen mit Verstärkungen und Querträgern
Fassungsvermögen des Kraftstofftanks		70 Liter
Elektrisches System – Batterien		12 Volt (100 AH - 760 A(EN))